

TARRAT KILVET MAALIT
JA LIIMAT

DEKALER SKYLTA
FÄRGER OCH LIM

STICKERS SIGN PLATES
PAINTS AND GLUE

AUFKLEBER SCHILD
FARBE UND KLEBSTOFF

AUTOCOLLANTS,
PLAQUES D'INDICATION,
PEINTURES ET COLLE

11-41

14.3.2008
N82h, N92h

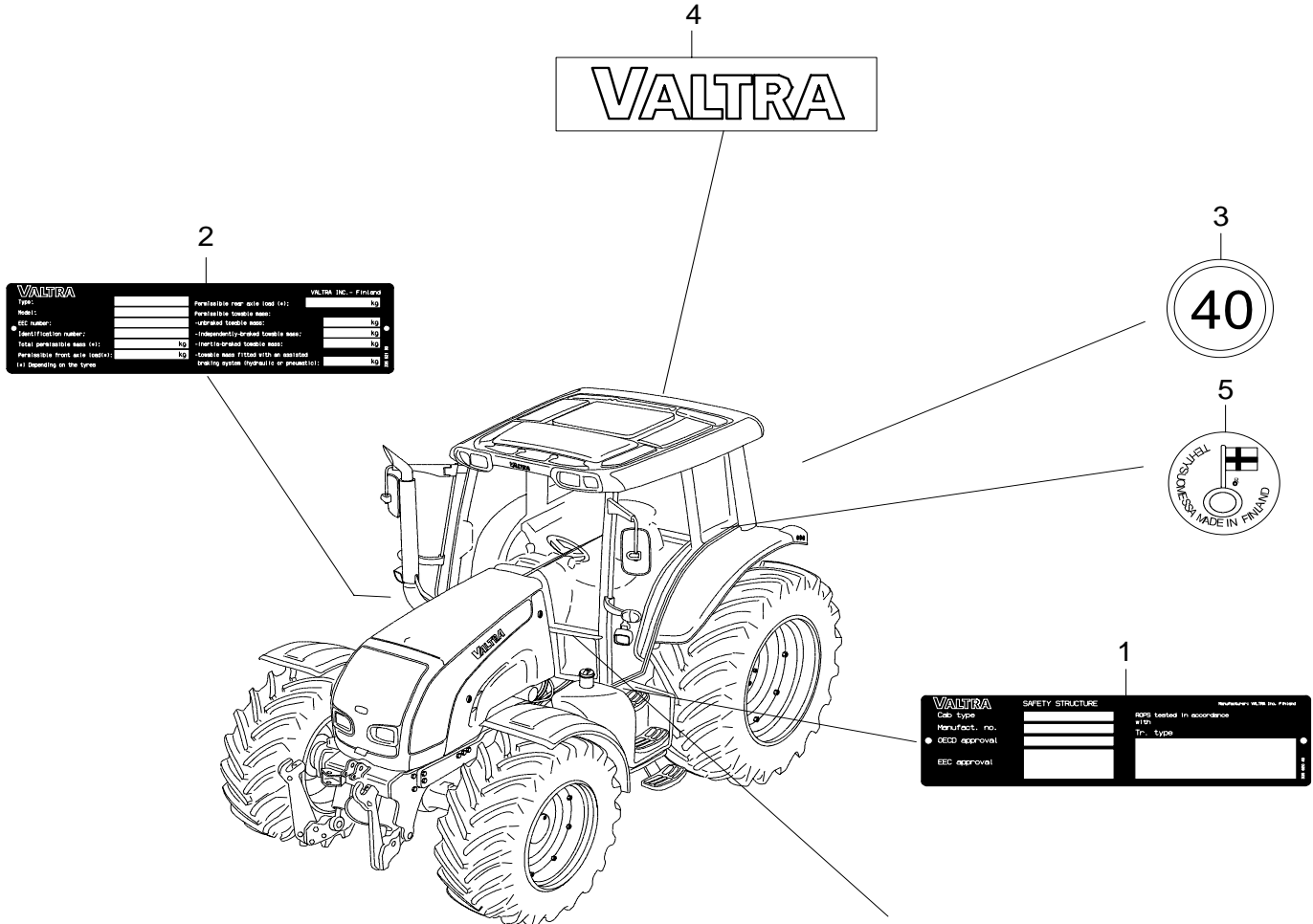

VALTRA		VALTRA INC. - Finland	
Model:		Permissible rear axle load (x1):	kg
EC number:		Permissible towable mass:	kg
Identification number:		Unbraked towable mass:	kg
Total permissible mass (x1):	kg	Permissible towable mass:	kg
Permissible front axle load (x1):	kg	Towable mass fitted with an assistant braking system (Permitted on request):	kg
(*) Depending on the tyre			

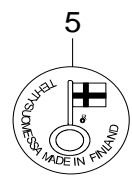
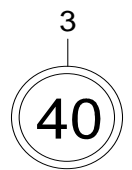

VALTRA		SAFETY STRUCTURE		ROPS tested in accordance with:	
CEP type:		Manufact. no.:		ROPS type:	
CEC approval:		CEC approval:			

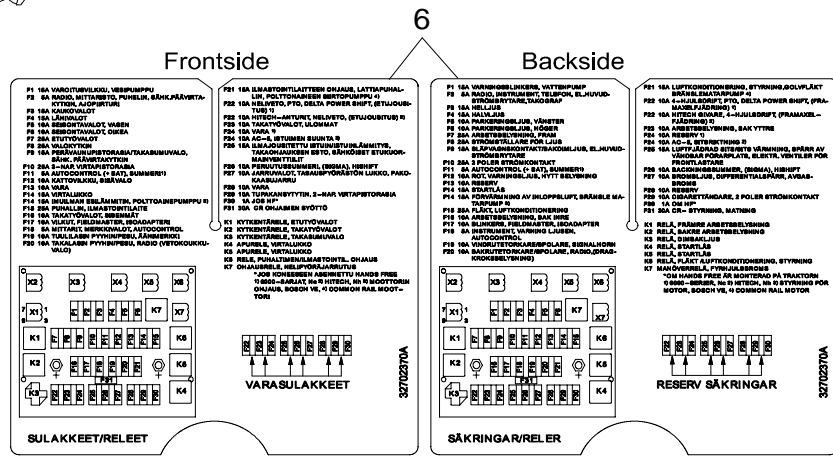

- F1 16A VAKUUTUSKILKÄ, VESIPUMPU
- F2 8A RAKKO, MITTIVÄLIT, PUHELIN, KÄNKÄPÄÄTÄ: KYTKÖN ALUUPPINEN
- F3 16A KÄNKÄVALIT
- F4 16A KÄNKÄVALIT
- F5 16A KÄNKÄVALIT
- F6 16A KÄNKÄVALIT
- F7 28A KYTKÖVALIT
- F8 16A KÄNKÄVALIT
- F9 16A KÄNKÄVALIT
- F10 16A KÄNKÄVALIT
- F11 16A KÄNKÄVALIT
- F12 16A KÄNKÄVALIT
- F13 16A KÄNKÄVALIT
- F14 16A KÄNKÄVALIT
- F15 16A KÄNKÄVALIT
- F16 16A KÄNKÄVALIT
- F17 16A KÄNKÄVALIT
- F18 16A KÄNKÄVALIT
- F19 16A KÄNKÄVALIT
- F20 16A KÄNKÄVALIT
- F21 16A KÄNKÄVALIT
- F22 16A KÄNKÄVALIT
- F23 16A KÄNKÄVALIT
- F24 16A KÄNKÄVALIT
- F25 16A KÄNKÄVALIT
- F26 16A KÄNKÄVALIT
- F27 16A KÄNKÄVALIT
- F28 16A KÄNKÄVALIT
- F29 16A KÄNKÄVALIT
- F30 16A KÄNKÄVALIT
- F31 16A KÄNKÄVALIT
- F32 16A KÄNKÄVALIT
- F33 16A KÄNKÄVALIT
- F34 16A KÄNKÄVALIT
- F35 16A KÄNKÄVALIT
- F36 16A KÄNKÄVALIT
- F37 16A KÄNKÄVALIT
- F38 16A KÄNKÄVALIT
- F39 16A KÄNKÄVALIT
- F40 16A KÄNKÄVALIT
- F41 16A KÄNKÄVALIT
- F42 16A KÄNKÄVALIT
- F43 16A KÄNKÄVALIT
- F44 16A KÄNKÄVALIT
- F45 16A KÄNKÄVALIT
- F46 16A KÄNKÄVALIT
- F47 16A KÄNKÄVALIT
- F48 16A KÄNKÄVALIT
- F49 16A KÄNKÄVALIT
- F50 16A KÄNKÄVALIT
- F51 16A KÄNKÄVALIT
- F52 16A KÄNKÄVALIT
- F53 16A KÄNKÄVALIT
- F54 16A KÄNKÄVALIT
- F55 16A KÄNKÄVALIT
- F56 16A KÄNKÄVALIT
- F57 16A KÄNKÄVALIT
- F58 16A KÄNKÄVALIT
- F59 16A KÄNKÄVALIT
- F60 16A KÄNKÄVALIT
- F61 16A KÄNKÄVALIT
- F62 16A KÄNKÄVALIT
- F63 16A KÄNKÄVALIT
- F64 16A KÄNKÄVALIT
- F65 16A KÄNKÄVALIT
- F66 16A KÄNKÄVALIT
- F67 16A KÄNKÄVALIT
- F68 16A KÄNKÄVALIT
- F69 16A KÄNKÄVALIT
- F70 16A KÄNKÄVALIT
- F71 16A KÄNKÄVALIT
- F72 16A KÄNKÄVALIT
- F73 16A KÄNKÄVALIT
- F74 16A KÄNKÄVALIT
- F75 16A KÄNKÄVALIT
- F76 16A KÄNKÄVALIT
- F77 16A KÄNKÄVALIT
- F78 16A KÄNKÄVALIT
- F79 16A KÄNKÄVALIT
- F80 16A KÄNKÄVALIT
- F81 16A KÄNKÄVALIT
- F82 16A KÄNKÄVALIT
- F83 16A KÄNKÄVALIT
- F84 16A KÄNKÄVALIT
- F85 16A KÄNKÄVALIT
- F86 16A KÄNKÄVALIT
- F87 16A KÄNKÄVALIT
- F88 16A KÄNKÄVALIT
- F89 16A KÄNKÄVALIT
- F90 16A KÄNKÄVALIT
- F91 16A KÄNKÄVALIT
- F92 16A KÄNKÄVALIT
- F93 16A KÄNKÄVALIT
- F94 16A KÄNKÄVALIT
- F95 16A KÄNKÄVALIT
- F96 16A KÄNKÄVALIT
- F97 16A KÄNKÄVALIT
- F98 16A KÄNKÄVALIT
- F99 16A KÄNKÄVALIT
- F100 16A KÄNKÄVALIT

- F1 16A VAKUUTUSKILKÄ, VESIPUMPU
- F2 8A RAKKO, MITTIVÄLIT, PUHELIN, KÄNKÄPÄÄTÄ: KYTKÖN ALUUPPINEN
- F3 16A KÄNKÄVALIT
- F4 16A KÄNKÄVALIT
- F5 16A KÄNKÄVALIT
- F6 16A KÄNKÄVALIT
- F7 28A KYTKÖVALIT
- F8 16A KÄNKÄVALIT
- F9 16A KÄNKÄVALIT
- F10 16A KÄNKÄVALIT
- F11 16A KÄNKÄVALIT
- F12 16A KÄNKÄVALIT
- F13 16A KÄNKÄVALIT
- F14 16A KÄNKÄVALIT
- F15 16A KÄNKÄVALIT
- F16 16A KÄNKÄVALIT
- F17 16A KÄNKÄVALIT
- F18 16A KÄNKÄVALIT
- F19 16A KÄNKÄVALIT
- F20 16A KÄNKÄVALIT
- F21 16A KÄNKÄVALIT
- F22 16A KÄNKÄVALIT
- F23 16A KÄNKÄVALIT
- F24 16A KÄNKÄVALIT
- F25 16A KÄNKÄVALIT
- F26 16A KÄNKÄVALIT
- F27 16A KÄNKÄVALIT
- F28 16A KÄNKÄVALIT
- F29 16A KÄNKÄVALIT
- F30 16A KÄNKÄVALIT
- F31 16A KÄNKÄVALIT
- F32 16A KÄNKÄVALIT
- F33 16A KÄNKÄVALIT
- F34 16A KÄNKÄVALIT
- F35 16A KÄNKÄVALIT
- F36 16A KÄNKÄVALIT
- F37 16A KÄNKÄVALIT
- F38 16A KÄNKÄVALIT
- F39 16A KÄNKÄVALIT
- F40 16A KÄNKÄVALIT
- F41 16A KÄNKÄVALIT
- F42 16A KÄNKÄVALIT
- F43 16A KÄNKÄVALIT
- F44 16A KÄNKÄVALIT
- F45 16A KÄNKÄVALIT
- F46 16A KÄNKÄVALIT
- F47 16A KÄNKÄVALIT
- F48 16A KÄNKÄVALIT
- F49 16A KÄNKÄVALIT
- F50 16A KÄNKÄVALIT
- F51 16A KÄNKÄVALIT
- F52 16A KÄNKÄVALIT
- F53 16A KÄNKÄVALIT
- F54 16A KÄNKÄVALIT
- F55 16A KÄNKÄVALIT
- F56 16A KÄNKÄVALIT
- F57 16A KÄNKÄVALIT
- F58 16A KÄNKÄVALIT
- F59 16A KÄNKÄVALIT
- F60 16A KÄNKÄVALIT
- F61 16A KÄNKÄVALIT
- F62 16A KÄNKÄVALIT
- F63 16A KÄNKÄVALIT
- F64 16A KÄNKÄVALIT
- F65 16A KÄNKÄVALIT
- F66 16A KÄNKÄVALIT
- F67 16A KÄNKÄVALIT
- F68 16A KÄNKÄVALIT
- F69 16A KÄNKÄVALIT
- F70 16A KÄNKÄVALIT
- F71 16A KÄNKÄVALIT
- F72 16A KÄNKÄVALIT
- F73 16A KÄNKÄVALIT
- F74 16A KÄNKÄVALIT
- F75 16A KÄNKÄVALIT
- F76 16A KÄNKÄVALIT
- F77 16A KÄNKÄVALIT
- F78 16A KÄNKÄVALIT
- F79 16A KÄNKÄVALIT
- F80 16A KÄNKÄVALIT
- F81 16A KÄNKÄVALIT
- F82 16A KÄNKÄVALIT
- F83 16A KÄNKÄVALIT
- F84 16A KÄNKÄVALIT
- F85 16A KÄNKÄVALIT
- F86 16A KÄNKÄVALIT
- F87 16A KÄNKÄVALIT
- F88 16A KÄNKÄVALIT
- F89 16A KÄNKÄVALIT
- F90 16A KÄNKÄVALIT
- F91 16A KÄNKÄVALIT
- F92 16A KÄNKÄVALIT
- F93 16A KÄNKÄVALIT
- F94 16A KÄNKÄVALIT
- F95 16A KÄNKÄVALIT
- F96 16A KÄNKÄVALIT
- F97 16A KÄNKÄVALIT
- F98 16A KÄNKÄVALIT
- F99 16A KÄNKÄVALIT
- F100 16A KÄNKÄVALIT

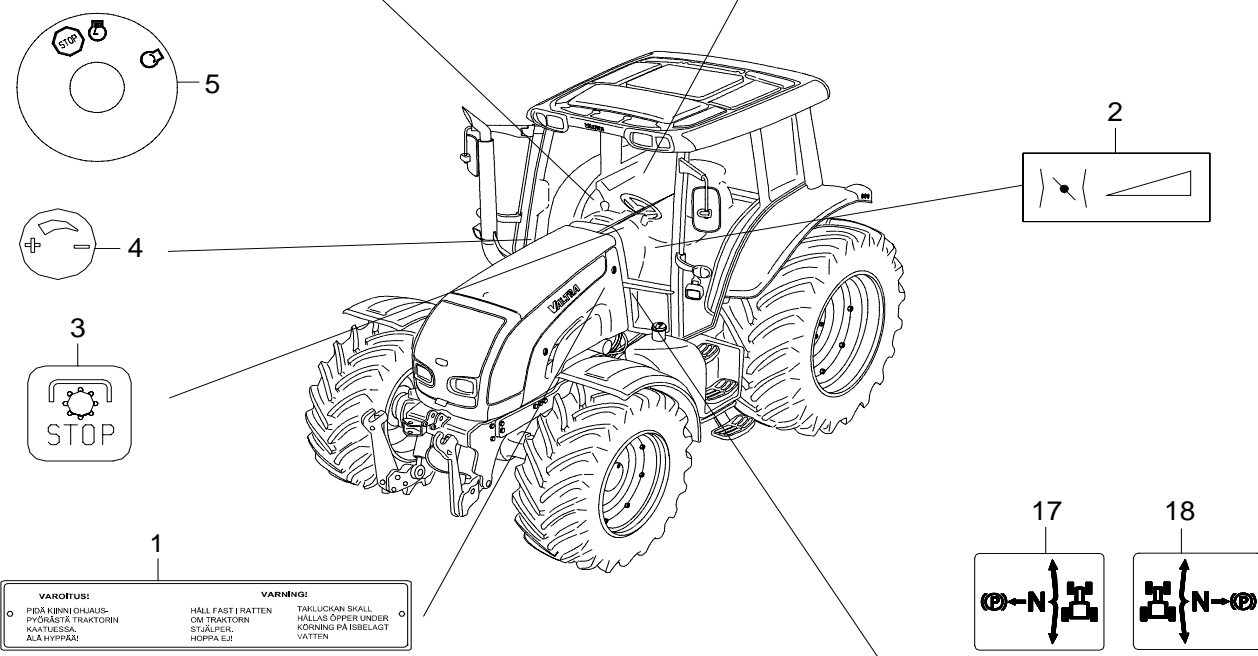
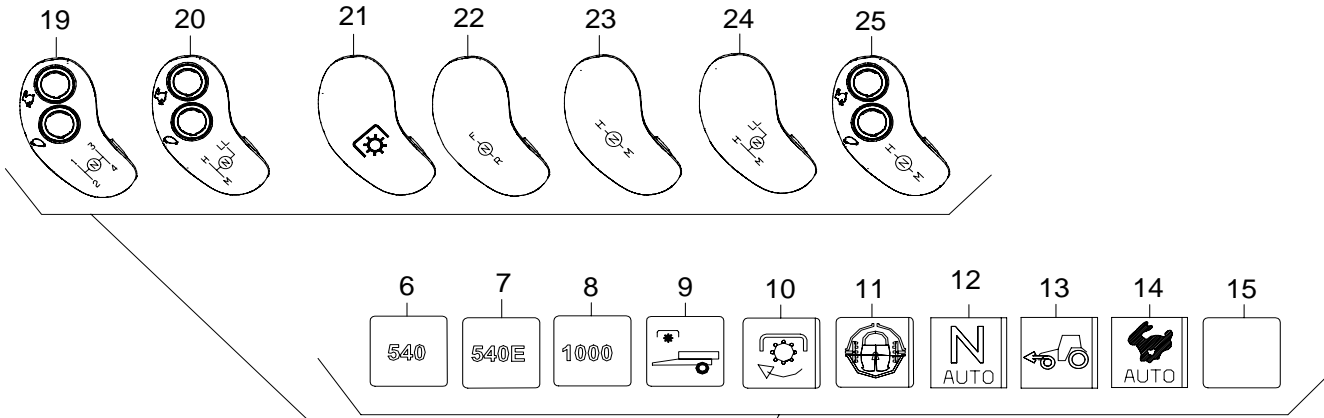

VAROITUS!
 ○ PIDÄ KIINNI OHLAUS-
 PYÖRÄSTÄ TRAKTORIN
 KÄÄNTÄESSÄ.
 ÄLÄ HYPPÄÄ!

VARNING!
 HÅLL FAST I RATTEN
 OM TRAKTORIN
 STÄLLS PÅ ISBELAGT
 VÄTTEN

TAKLUCKAN SKALL
 HÅLLAS ÖPPER UNDER
 KÖRNING PÅ ISBELAGT
 VÄTTEN

16

F1 15A VAROITUSKOLVIESEPUMPPU	F22 10A KATTIOPÄÄLLY
F2 16A RADIO-NEULOJAOPINTURIGARETEL	F23 10A HELMELIETTUJOLLELTA POWER SHIF-T
F3 10A KAIKOVÄLÖT	F24 10A NÄLIVETO INTECH
F4 5A SEISONTAVÄLÖT VASEN	F25 10A TAKAVYÖNÄLTYJOLLELTA
F5 5A SEISONTAVÄLÖT OIKEA	F26 10A LAKA
F6 10A TUOTOVAALVO	F27 10A KÄYTTÖVALONVÄLÖT
F7 10A TUOTOVAALVO	F28 10A LAMPOJEN TUOTOVAALVO
F8 10A TUOTOVAALVOJEN TÄKÄÄMÄÄT	F29 10A TUOTOVAALVOJEN TÄKÄÄMÄÄT
F9 10A TUOTOVAALVOJEN TÄKÄÄMÄÄT	F30 10A TUOTOVAALVOJEN TÄKÄÄMÄÄT
F10 25A SÄÄDÖVÄLÖT	F31 10A TUOTOVAALVOJEN TÄKÄÄMÄÄT
F11 10A TUOTOVAALVOJEN TÄKÄÄMÄÄT	F32 10A TUOTOVAALVOJEN TÄKÄÄMÄÄT
F12 10A TUOTOVAALVOJEN TÄKÄÄMÄÄT	F33 10A TUOTOVAALVOJEN TÄKÄÄMÄÄT
F13 10A TUOTOVAALVOJEN TÄKÄÄMÄÄT	F34 10A TUOTOVAALVOJEN TÄKÄÄMÄÄT
F14 10A TUOTOVAALVOJEN TÄKÄÄMÄÄT	F35 10A TUOTOVAALVOJEN TÄKÄÄMÄÄT
F15 10A TUOTOVAALVOJEN TÄKÄÄMÄÄT	F36 10A TUOTOVAALVOJEN TÄKÄÄMÄÄT
F16 10A TUOTOVAALVOJEN TÄKÄÄMÄÄT	F37 10A TUOTOVAALVOJEN TÄKÄÄMÄÄT
F17 10A TUOTOVAALVOJEN TÄKÄÄMÄÄT	F38 10A TUOTOVAALVOJEN TÄKÄÄMÄÄT
F18 10A TUOTOVAALVOJEN TÄKÄÄMÄÄT	F39 10A TUOTOVAALVOJEN TÄKÄÄMÄÄT
F19 10A TUOTOVAALVOJEN TÄKÄÄMÄÄT	F40 10A TUOTOVAALVOJEN TÄKÄÄMÄÄT
F20 10A TUOTOVAALVOJEN TÄKÄÄMÄÄT	F41 10A TUOTOVAALVOJEN TÄKÄÄMÄÄT
F21 10A TUOTOVAALVOJEN TÄKÄÄMÄÄT	F42 10A TUOTOVAALVOJEN TÄKÄÄMÄÄT
F22 10A TUOTOVAALVOJEN TÄKÄÄMÄÄT	F43 10A TUOTOVAALVOJEN TÄKÄÄMÄÄT
F23 10A TUOTOVAALVOJEN TÄKÄÄMÄÄT	F44 10A TUOTOVAALVOJEN TÄKÄÄMÄÄT
F24 10A TUOTOVAALVOJEN TÄKÄÄMÄÄT	F45 10A TUOTOVAALVOJEN TÄKÄÄMÄÄT
F25 10A TUOTOVAALVOJEN TÄKÄÄMÄÄT	F46 10A TUOTOVAALVOJEN TÄKÄÄMÄÄT
F26 10A TUOTOVAALVOJEN TÄKÄÄMÄÄT	F47 10A TUOTOVAALVOJEN TÄKÄÄMÄÄT
F27 10A TUOTOVAALVOJEN TÄKÄÄMÄÄT	F48 10A TUOTOVAALVOJEN TÄKÄÄMÄÄT
F28 10A TUOTOVAALVOJEN TÄKÄÄMÄÄT	F49 10A TUOTOVAALVOJEN TÄKÄÄMÄÄT
F29 10A TUOTOVAALVOJEN TÄKÄÄMÄÄT	F50 10A TUOTOVAALVOJEN TÄKÄÄMÄÄT
F30 10A TUOTOVAALVOJEN TÄKÄÄMÄÄT	F51 10A TUOTOVAALVOJEN TÄKÄÄMÄÄT
F31 10A TUOTOVAALVOJEN TÄKÄÄMÄÄT	F52 10A TUOTOVAALVOJEN TÄKÄÄMÄÄT
F32 10A TUOTOVAALVOJEN TÄKÄÄMÄÄT	F53 10A TUOTOVAALVOJEN TÄKÄÄMÄÄT
F33 10A TUOTOVAALVOJEN TÄKÄÄMÄÄT	F54 10A TUOTOVAALVOJEN TÄKÄÄMÄÄT
F34 10A TUOTOVAALVOJEN TÄKÄÄMÄÄT	F55 10A TUOTOVAALVOJEN TÄKÄÄMÄÄT
F35 10A TUOTOVAALVOJEN TÄKÄÄMÄÄT	F56 10A TUOTOVAALVOJEN TÄKÄÄMÄÄT
F36 10A TUOTOVAALVOJEN TÄKÄÄMÄÄT	F57 10A TUOTOVAALVOJEN TÄKÄÄMÄÄT
F37 10A TUOTOVAALVOJEN TÄKÄÄMÄÄT	F58 10A TUOTOVAALVOJEN TÄKÄÄMÄÄT
F38 10A TUOTOVAALVOJEN TÄKÄÄMÄÄT	F59 10A TUOTOVAALVOJEN TÄKÄÄMÄÄT
F39 10A TUOTOVAALVOJEN TÄKÄÄMÄÄT	F60 10A TUOTOVAALVOJEN TÄKÄÄMÄÄT
F40 10A TUOTOVAALVOJEN TÄKÄÄMÄÄT	F61 10A TUOTOVAALVOJEN TÄKÄÄMÄÄT
F41 10A TUOTOVAALVOJEN TÄKÄÄMÄÄT	F62 10A TUOTOVAALVOJEN TÄKÄÄMÄÄT
F42 10A TUOTOVAALVOJEN TÄKÄÄMÄÄT	F63 10A TUOTOVAALVOJEN TÄKÄÄMÄÄT
F43 10A TUOTOVAALVOJEN TÄKÄÄMÄÄT	F64 10A TUOTOVAALVOJEN TÄKÄÄMÄÄT
F44 10A TUOTOVAALVOJEN TÄKÄÄMÄÄT	F65 10A TUOTOVAALVOJEN TÄKÄÄMÄÄT
F45 10A TUOTOVAALVOJEN TÄKÄÄMÄÄT	F66 10A TUOTOVAALVOJEN TÄKÄÄMÄÄT
F46 10A TUOTOVAALVOJEN TÄKÄÄMÄÄT	F67 10A TUOTOVAALVOJEN TÄKÄÄMÄÄT
F47 10A TUOTOVAALVOJEN TÄKÄÄMÄÄT	F68 10A TUOTOVAALVOJEN TÄKÄÄMÄÄT
F48 10A TUOTOVAALVOJEN TÄKÄÄMÄÄT	F69 10A TUOTOVAALVOJEN TÄKÄÄMÄÄT
F49 10A TUOTOVAALVOJEN TÄKÄÄMÄÄT	F70 10A TUOTOVAALVOJEN TÄKÄÄMÄÄT
F50 10A TUOTOVAALVOJEN TÄKÄÄMÄÄT	F71 10A TUOTOVAALVOJEN TÄKÄÄMÄÄT
F51 10A TUOTOVAALVOJEN TÄKÄÄMÄÄT	F72 10A TUOTOVAALVOJEN TÄKÄÄMÄÄT
F52 10A TUOTOVAALVOJEN TÄKÄÄMÄÄT	F73 10A TUOTOVAALVOJEN TÄKÄÄMÄÄT
F53 10A TUOTOVAALVOJEN TÄKÄÄMÄÄT	F74 10A TUOTOVAALVOJEN TÄKÄÄMÄÄT
F54 10A TUOTOVAALVOJEN TÄKÄÄMÄÄT	F75 10A TUOTOVAALVOJEN TÄKÄÄMÄÄT
F55 10A TUOTOVAALVOJEN TÄKÄÄMÄÄT	F76 10A TUOTOVAALVOJEN TÄKÄÄMÄÄT
F56 10A TUOTOVAALVOJEN TÄKÄÄMÄÄT	F77 10A TUOTOVAALVOJEN TÄKÄÄMÄÄT
F57 10A TUOTOVAALVOJEN TÄKÄÄMÄÄT	F78 10A TUOTOVAALVOJEN TÄKÄÄMÄÄT
F58 10A TUOTOVAALVOJEN TÄKÄÄMÄÄT	F79 10A TUOTOVAALVOJEN TÄKÄÄMÄÄT
F59 10A TUOTOVAALVOJEN TÄKÄÄMÄÄT	F80 10A TUOTOVAALVOJEN TÄKÄÄMÄÄT
F60 10A TUOTOVAALVOJEN TÄKÄÄMÄÄT	F81 10A TUOTOVAALVOJEN TÄKÄÄMÄÄT
F61 10A TUOTOVAALVOJEN TÄKÄÄMÄÄT	F82 10A TUOTOVAALVOJEN TÄKÄÄMÄÄT
F62 10A TUOTOVAALVOJEN TÄKÄÄMÄÄT	F83 10A TUOTOVAALVOJEN TÄKÄÄMÄÄT
F63 10A TUOTOVAALVOJEN TÄKÄÄMÄÄT	F84 10A TUOTOVAALVOJEN TÄKÄÄMÄÄT
F64 10A TUOTOVAALVOJEN TÄKÄÄMÄÄT	F85 10A TUOTOVAALVOJEN TÄKÄÄMÄÄT
F65 10A TUOTOVAALVOJEN TÄKÄÄMÄÄT	F86 10A TUOTOVAALVOJEN TÄKÄÄMÄÄT
F66 10A TUOTOVAALVOJEN TÄKÄÄMÄÄT	F87 10A TUOTOVAALVOJEN TÄKÄÄMÄÄT
F67 10A TUOTOVAALVOJEN TÄKÄÄMÄÄT	F88 10A TUOTOVAALVOJEN TÄKÄÄMÄÄT
F68 10A TUOTOVAALVOJEN TÄKÄÄMÄÄT	F89 10A TUOTOVAALVOJEN TÄKÄÄMÄÄT
F69 10A TUOTOVAALVOJEN TÄKÄÄMÄÄT	F90 10A TUOTOVAALVOJEN TÄKÄÄMÄÄT
F70 10A TUOTOVAALVOJEN TÄKÄÄMÄÄT	F91 10A TUOTOVAALVOJEN TÄKÄÄMÄÄT
F71 10A TUOTOVAALVOJEN TÄKÄÄMÄÄT	F92 10A TUOTOVAALVOJEN TÄKÄÄMÄÄT
F72 10A TUOTOVAALVOJEN TÄKÄÄMÄÄT	F93 10A TUOTOVAALVOJEN TÄKÄÄMÄÄT
F73 10A TUOTOVAALVOJEN TÄKÄÄMÄÄT	F94 10A TUOTOVAALVOJEN TÄKÄÄMÄÄT
F74 10A TUOTOVAALVOJEN TÄKÄÄMÄÄT	F95 10A TUOTOVAALVOJEN TÄKÄÄMÄÄT
F75 10A TUOTOVAALVOJEN TÄKÄÄMÄÄT	F96 10A TUOTOVAALVOJEN TÄKÄÄMÄÄT
F76 10A TUOTOVAALVOJEN TÄKÄÄMÄÄT	F97 10A TUOTOVAALVOJEN TÄKÄÄMÄÄT
F77 10A TUOTOVAALVOJEN TÄKÄÄMÄÄT	F98 10A TUOTOVAALVOJEN TÄKÄÄMÄÄT
F78 10A TUOTOVAALVOJEN TÄKÄÄMÄÄT	F99 10A TUOTOVAALVOJEN TÄKÄÄMÄÄT
F79 10A TUOTOVAALVOJEN TÄKÄÄMÄÄT	F100 10A TUOTOVAALVOJEN TÄKÄÄMÄÄT

VARASLE AKKEET

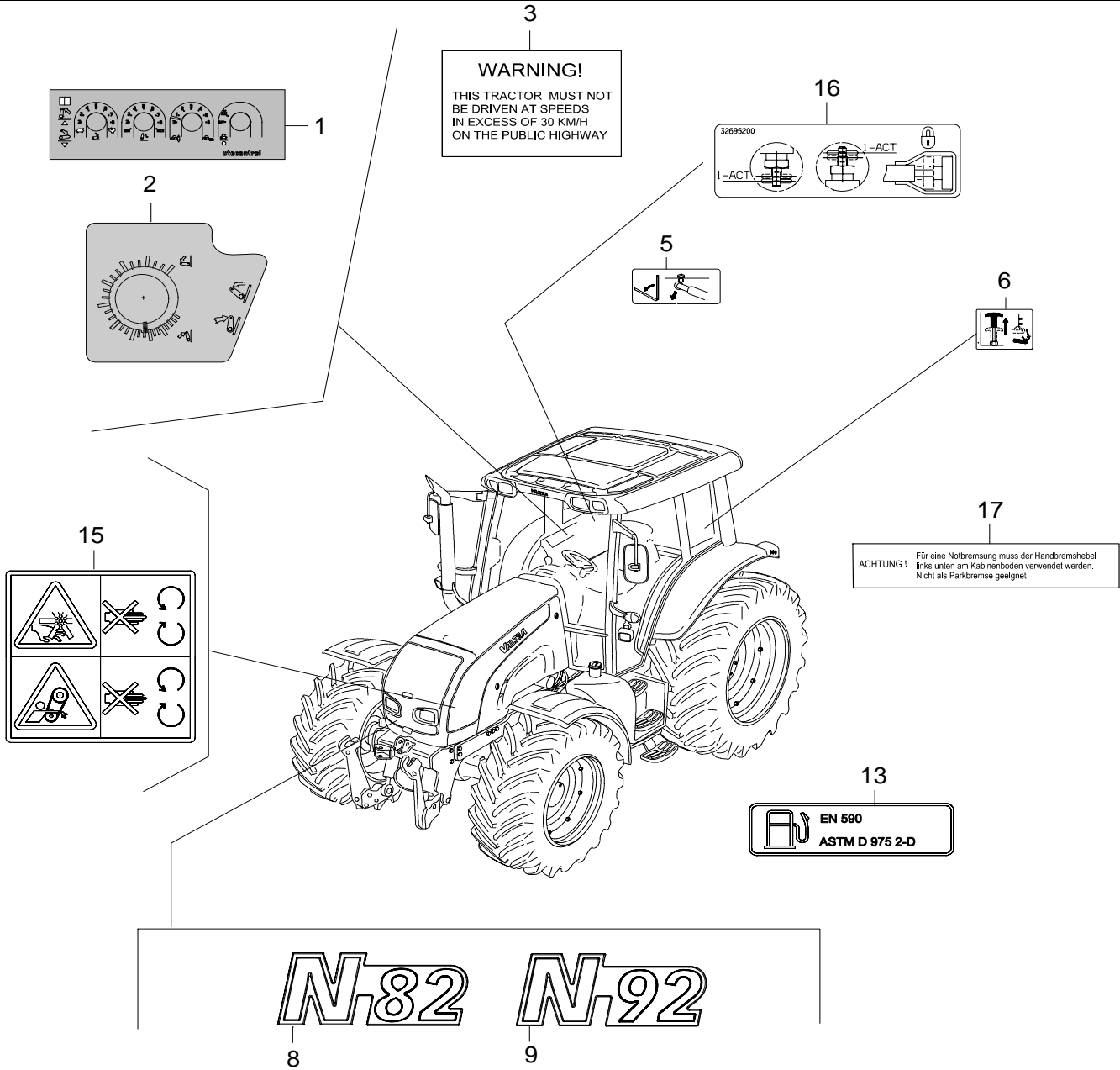



Linssin asennus
Lens adjustment

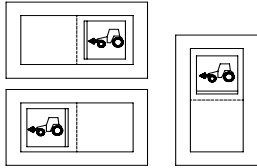

- | | | | | | | | | | | | |
|----|--|-----|--------------|-----|--------------|----|-------------------|----|------------|-----|-----------------|
| 1 | | 18 | | 36 | CONTROL STOP | 52 | | 71 | FL | 88 | |
| 2 | | 19 | | 37 | CONTROL STOP | 53 | | 72 | | 89 | |
| 3 | | 20 | | 38 | | 54 | | 73 | | 90 | |
| 4 | | 21 | | 39 | | 55 | | 74 | | 91 | ON/OFF |
| 5 | | 22 | | 40 | A/A | 56 | | 75 | | 92 | LIGHT BAR |
| 6 | | 23 | | 41 | CRUISE | 57 | | 76 | | 93 | ECO |
| 7 | | 24 | | 42 | AUTO | 59 | | 77 | | 94 | LIGHTBAR ON/OFF |
| 8 | | 25 | | 42A | | 60 | AUTO | 78 | | 95 | ON AUTO OFF |
| 9 | | 26 | AUTO | 43 | | 61 | ISO | 79 | | 96 | ON/OFF |
| 10 | | 27 | | 44 | | 62 | ISO | 80 | | 97 | |
| 11 | | 29 | | 45 | | 64 | N AUTO | 81 | | 98 | REC |
| 12 | | 30 | AUTO | 46 | | 65 | | 82 | | 99 | |
| 13 | | 31 | 5 MAX. min | 47 | | 66 | REC 1 0 UP | 83 | | 100 | |
| 14 | | 32 | 5 MAX. min | 48 | STOP | 67 | FRONT PUMP OFF/LS | 84 | | | |
| 15 | | 33 | | 49 | | 68 | LS/CP | 85 | | | |
| 16 | | 34 | | 50 | | 69 | FL/RV | 86 | | | |
| 17 | | 35 | AUTO CONTROL | 51 | | 70 | | 87 | REC 1 0 UP | | |
| | | 35A | AUTO CONTROL | | | | | | | | |

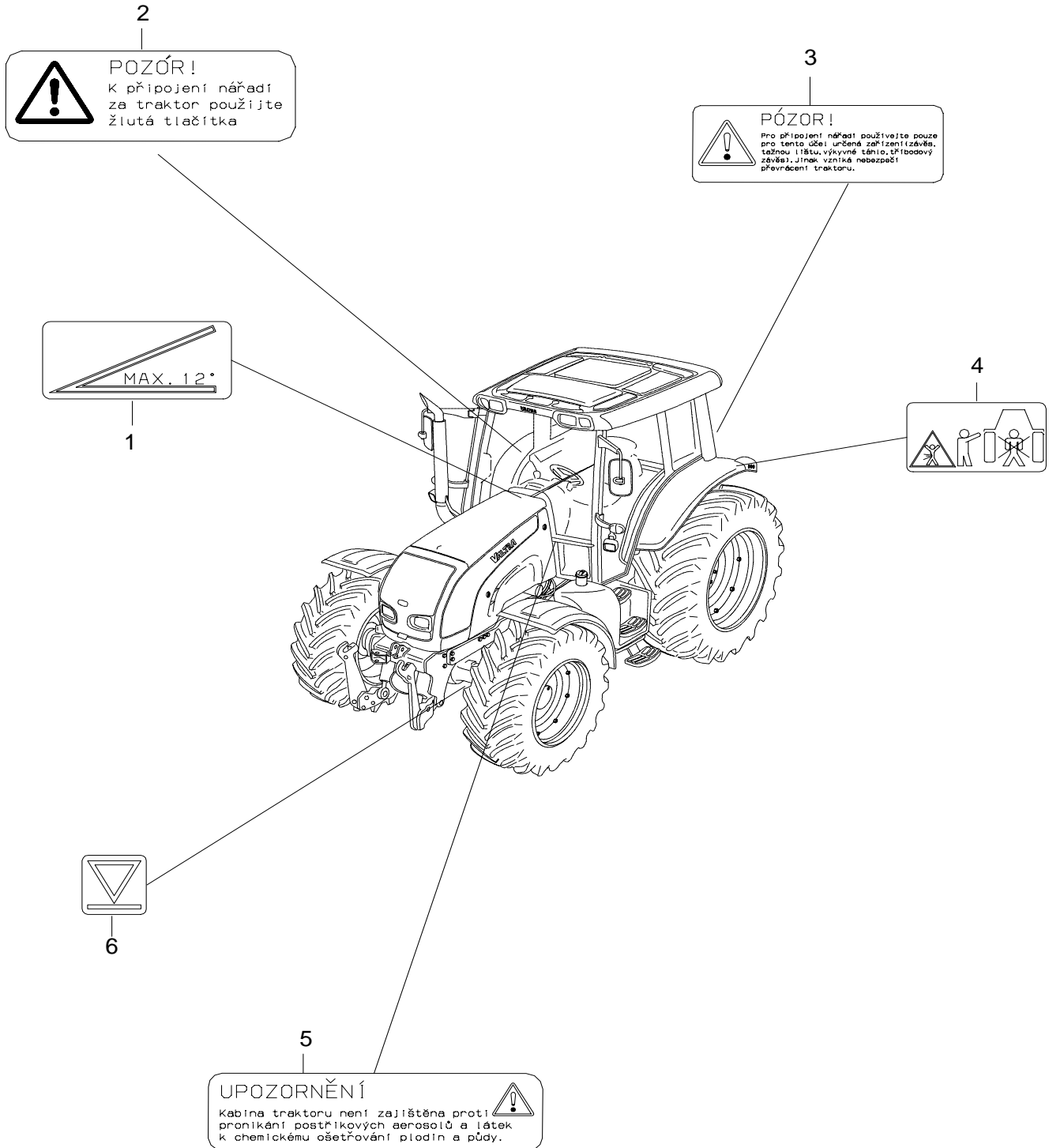

CAUTION

To avoid injury

- Read the Operator's instruction Book for safety information and operating instructions.
- Fasten your seat belt before tractor operation.
- Start engine only when seated in operator's seat.
- Make sure everyone is clear of tractor and equipment before starting engine or operation.
- Keep all shields, covers and guards in place and stay away from moving parts while engine is running.
- Place transmission shift lever in neutral and apply parking brake before using external 3-point hitch controls.
- Apply parking brake, lower equipment, stop engine and remove key before leaving the tractor unattended.
- Wait for all movement to stop before servicing tractor or equipment.
- Securely support or block lifted implements which must be in the raised position for servicing or adjustment.
- Couple brake pedals together for road travel.
- Use flashing warning lights and SIMV emblem when on public roads, except where prohibited by law.
- Always drive with care and attention.

WARNING

Serious personal injury or machine damage may result from overspeed of PTO driven equipment. Do not operate PTO above recommended maximum speed.

Normal	Maximum at 2400rpm
540	600
1000	1000

For further information refer to operator instruction book. 36150510

WARNING

USE SEAT BELT.
Keep seat belt adjusted snugly.

Do not jump if tractor tips.

WARNING

Personal injury may result from PTO driveline separation.

DRAWBAR: adjust to DISTANCE "A" to suit PTO RPM and SHAFT SIZE.

PTO RPM	SHAFT SIZE	DISTANCE "A"
540	35mm (1.38 in)	350mm (13.78 in)
1000	25mm (1.26 in)	400mm (15.75 in)
1000	45 mm (1.75 in)	500mm (19.69 in)

THREE-POINT HITCH: distance "C" and mounted implement distance "D" may not be standard.

Measure distance "B" over complete lift range for tractor and implement combination. Select driveline length to ensure that driveline will be bottomed out at minimum distance "B" and will have sufficient overlap at maximum distance "B".

WARNING

NO RIDERS

WARNING

To prevent serious injury or death from loss of control:

- apply parking brake and shut off engine before turning operator's station
- do not operate on public roads with operator's station reversed - lighting and marking are not compatible with reverse travel
- keep brake pedals locked together when operating in reverse position.

WARNING

Beware of hot surfaces.

DANGER

Start only from seat with transmission and PTO in neutral.

Starting in gear kills.

WARNING

Remove negative cables from batteries before removing solenoid cover and before servicing the electrical system.

DANGER	DANGER	WARNING
Pull only from approved drawbar or lower links of 3-point linkage at horizontal position or below.	Rotating driveline contact may cause serious injury or death. Keep all driveline tractor and equipment shields in place during operation.	Stand clear when using switch to move 3 point hitch.

WARNING

Beware hot parts.

To avoid personal injury, keep all shields, covers and guards in place while engine is running.

WARNING

Keep hands clear of fan and belts while engine is running.

WARNING

Battery posts, terminals, and related accessories contain lead and lead compounds, chemicals known to the State of California to cause cancer and reproductive harm. Wash hands after handling.

DANGER

Shield eyes. Explosive gas. Avoid sparks and flame. Sulphuric acid.

Always shield eyes and face from battery. Cigarettes, flames or sparks could cause battery to explode. Do not charge or use booster cables or adjust post connections without proper instruction or training.

POISON causes severe burns. Contains sulphuric acid. Avoid contact with skin, eyes or clothing. In event of accident flush with water and call a physician immediately. Keep out of reach of children.

WARNING

High pressure steam and hot water. Remove filler cap with extreme care.

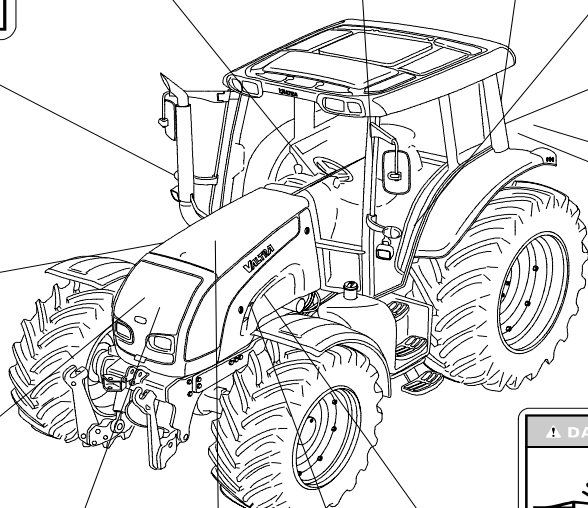

AIRFILTER CAB

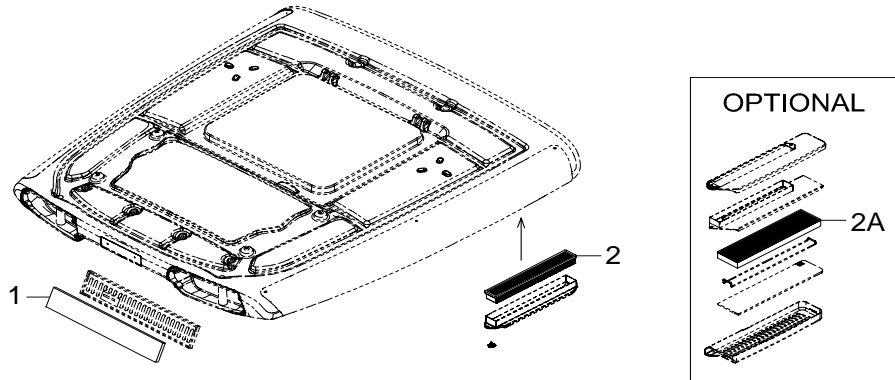

OILFILTER ENGINE

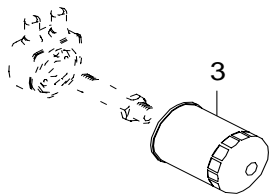

AIRFILTER ENGINE

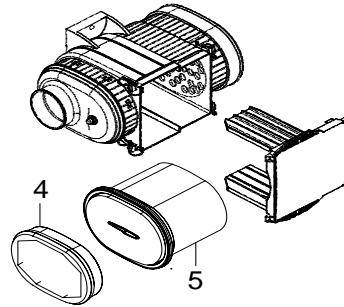

FUEL FILTERS

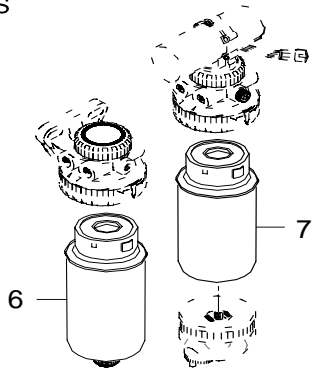

HYDRAULIC AND LOW PRESSURE HYDRAULIC FILTERS

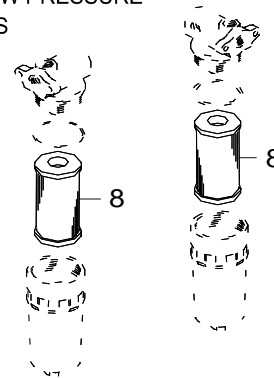

OILFILTER GEARBOX

